



POZEMNÍ KONSTRUKCE

# DVOUSLOUPKOVÁ KONSTRUKCE OCEL/MAGNELIS - 4 PANELY HORIZONTÁLNĚ

NEJ  
PANELY

MONTÁŽNÍ NÁVOD



NEJ Group s.r.o.

Teslova 1125  
Ostrava, 702 00

739 853 053  
722 476 749

info@nejpanely.cz  
www.nejpanely.cz



ISO 9001  
EN ISO 1090 1  
EN ISO 3834 2



# 1. ROZMÍSTĚNÍ SLOUPKŮ

NEJ  
PANELY

MONTÁŽNÍ NÁVOD

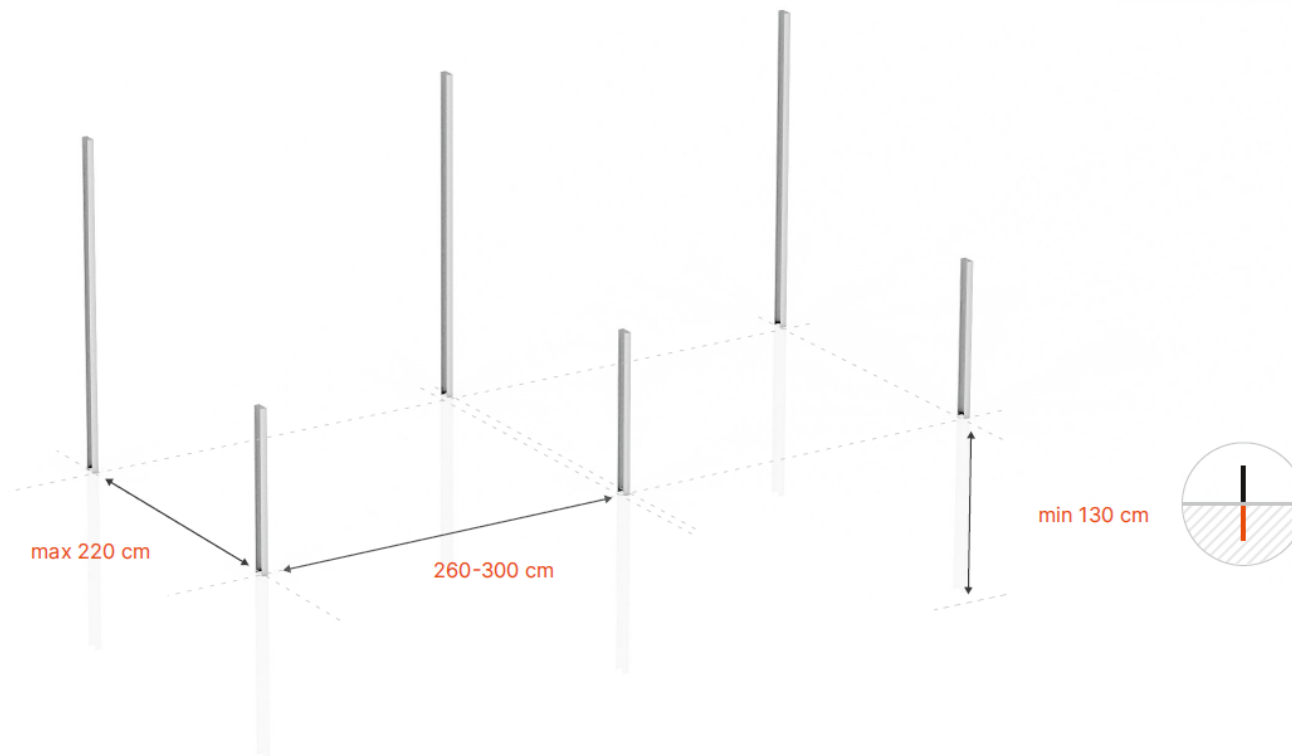

Vytyčte místa na terénu, do kterých budou hlavní podpěry zapuštěny (vzadu delší a vpředu kratší).

**Je velmi důležité přesně vyměřit šířku konstrukce s ohledem na šířku modulů, spodních otvorů v příčnicích a spojnice nosníků - rozměry nosníků a otvorů v přiložených výkresech.**

Vzdálenost mezi nízkým a vysokým sloupkem je 220 cm. Konstrukci orientujte k jihu. Sloupek usaďte do hloubky minimálně 130 cm vbíjením, nebo vykonejte odvrť a profil v něm zabetonujte.



## 2. MONTÁŽ HLAVNÍHO NOSNÍKU

NEJ  
PANELY

MONTÁŽNÍ NÁVOD

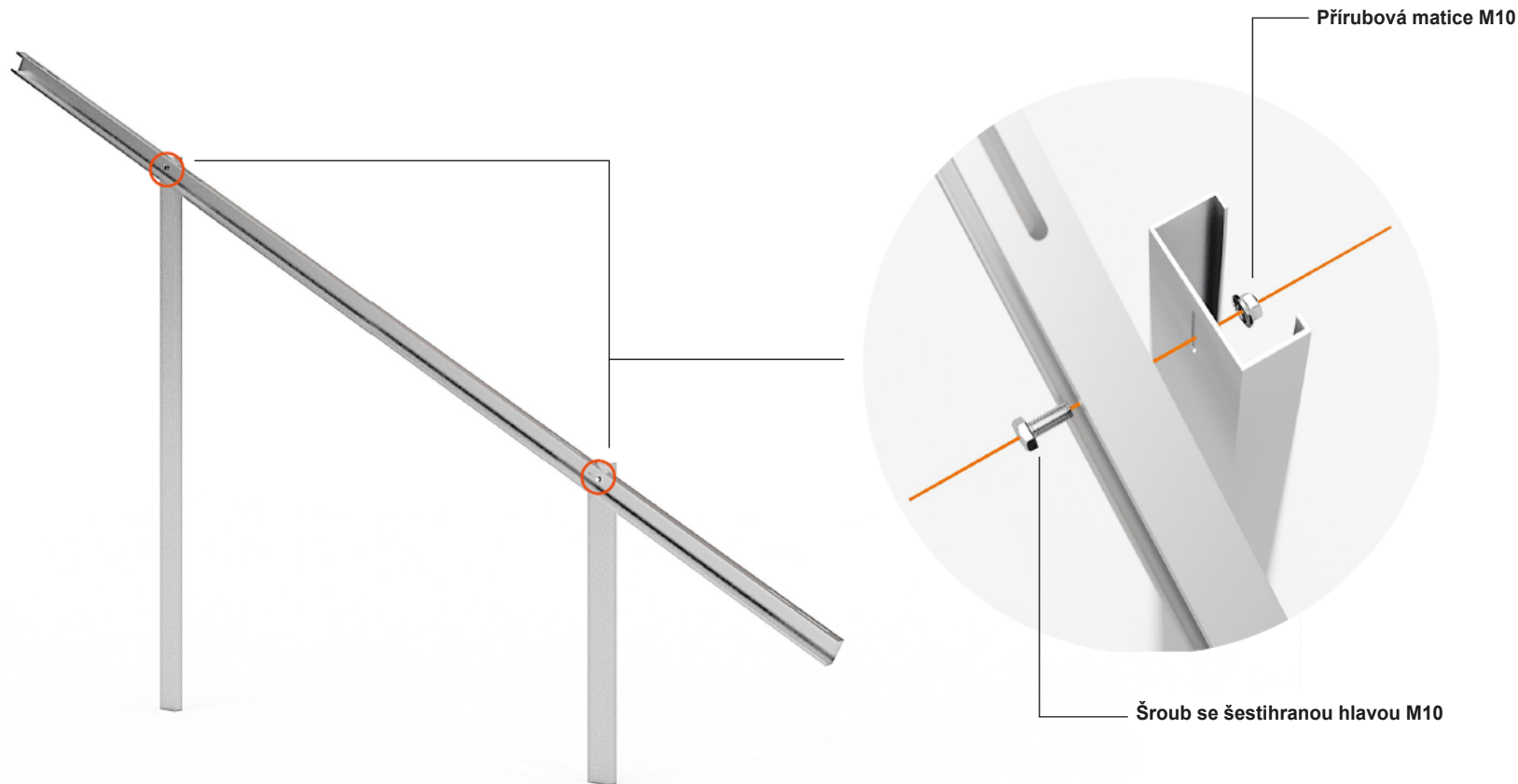

Přišroubujte hlavní profil k delšímu sloupku a poté ke kratšímu. K přišroubování použijte šrouby a matice M10.



### 3. MONTÁŽ VZPĚŘ HLAVNÍHO NOSNÍKU

NEJ  
PANELY

MONTÁŽNÍ NÁVOD

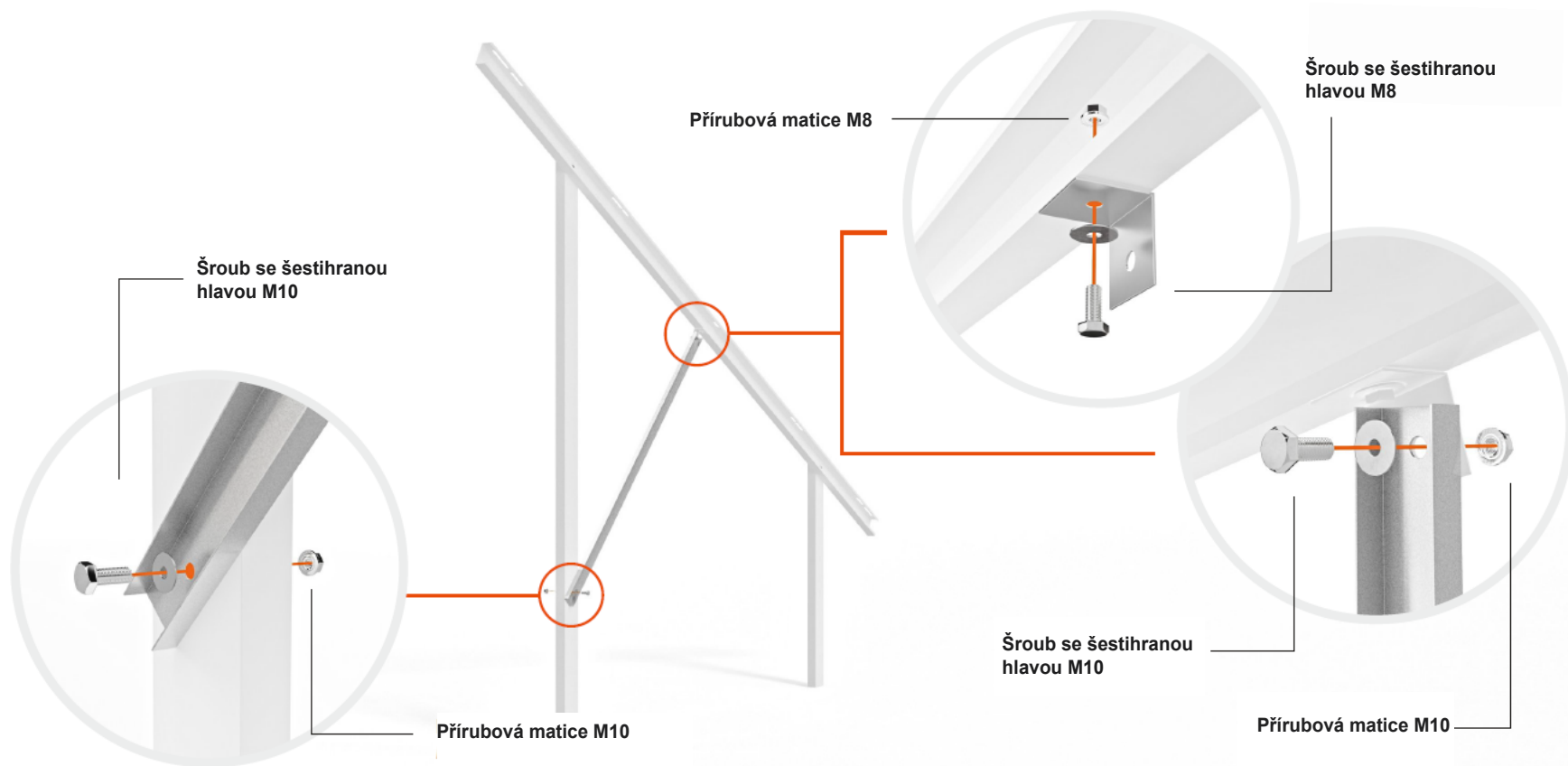

Mezi zadní sloupek a hlavní nosník namontujte vzpěru s upevňovací destičkou. Připojte výztuhu k destičce a zadní podpěře pomocí šroubů M10 a destičku k hlavnímu nosníku přišroubujte pomocí šroubů M8.





## 4A. MONTÁŽ PŘÍČNÝCH NOSNÍKŮ

NEJ  
PANELY

MONTÁŽNÍ NÁVOD

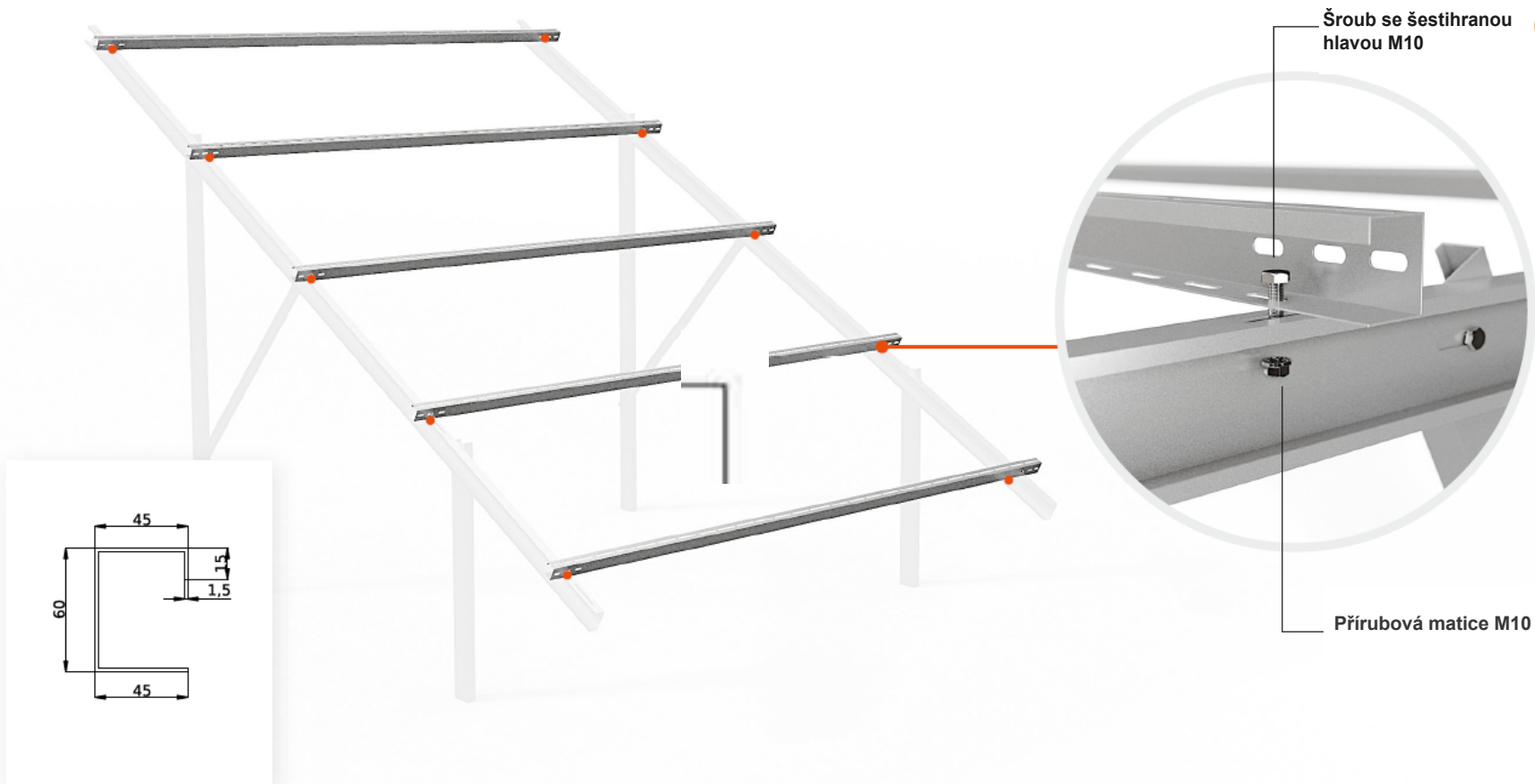

Příčné nosníky přišroubujte k hlavním nosníkům za pomoci šroubů M10 prostřednictvím otvorů ve spodní části příčných nosníků.

## 4B. MONTÁŽ PŘÍČNÝCH NOSNÍKŮ

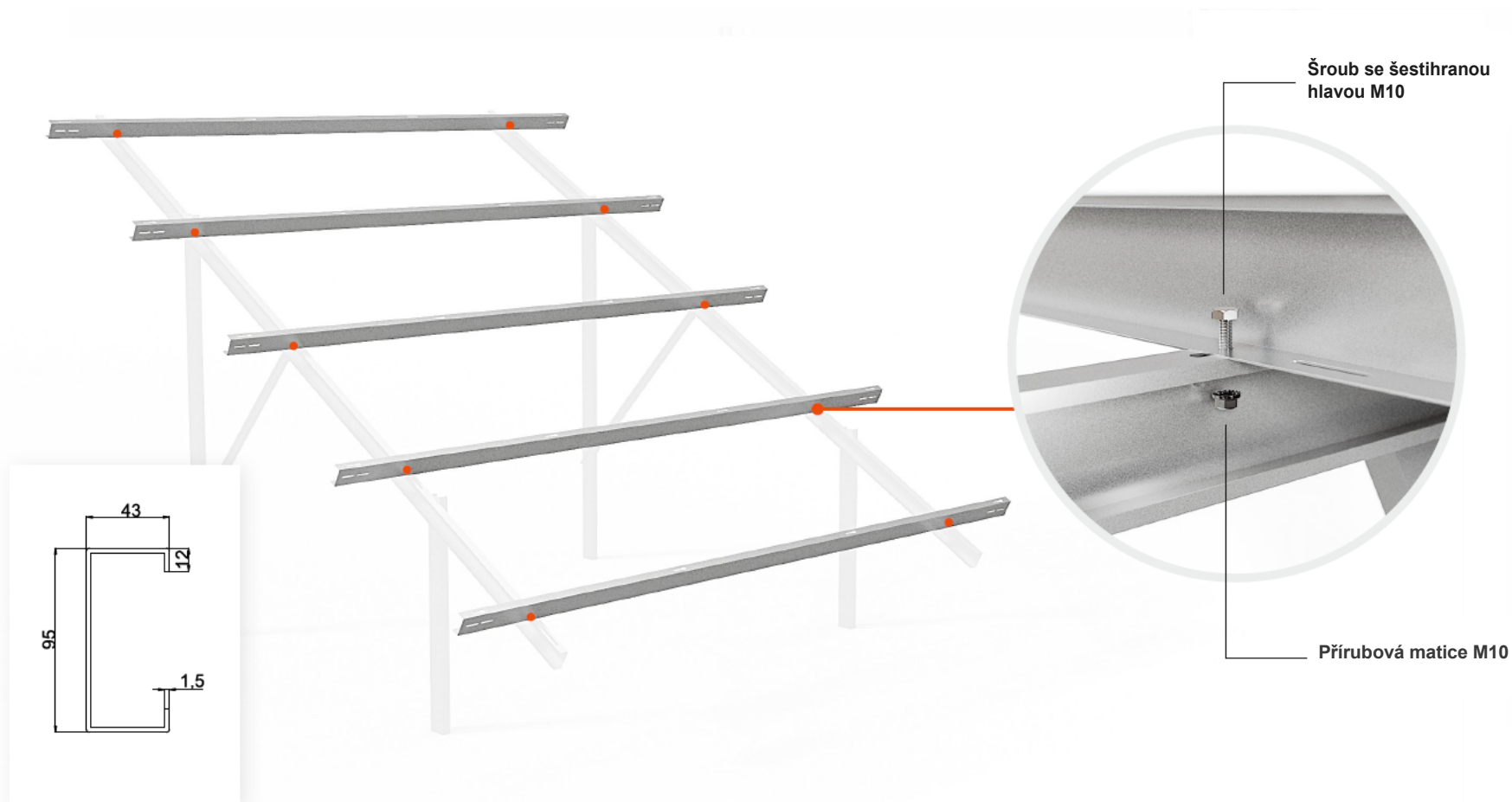

Příčné nosníky přišroubujte k hlavním nosníkům za pomoci šroubů M10 prostřednictvím otvorů ve spodní části příčných nosníků.



## 5. MONTÁŽ SPOJEK PŘÍČNÝCH NOSNÍKŮ

NEJ  
PANELY

MONTÁŽNÍ NÁVOD

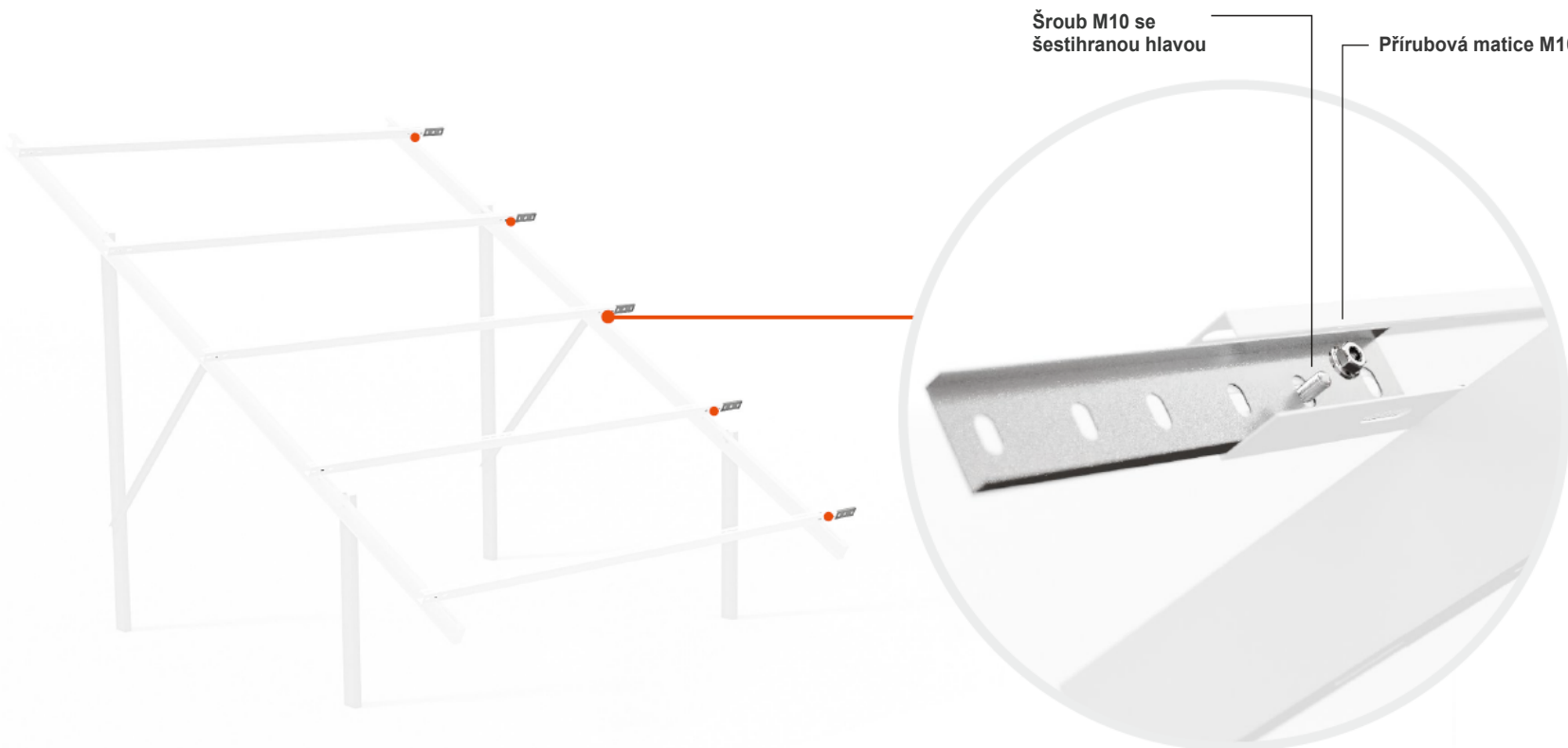

Pomocí otvorů v bocích příčných nosníků a šroubů M10 namontujte spojky nosníků, ke kterým budou přišroubovány další příčné nosníky.



## 6. MONTÁŽ SVOREK

NEJ  
PANELY

MONTÁŽNÍ NÁVOD

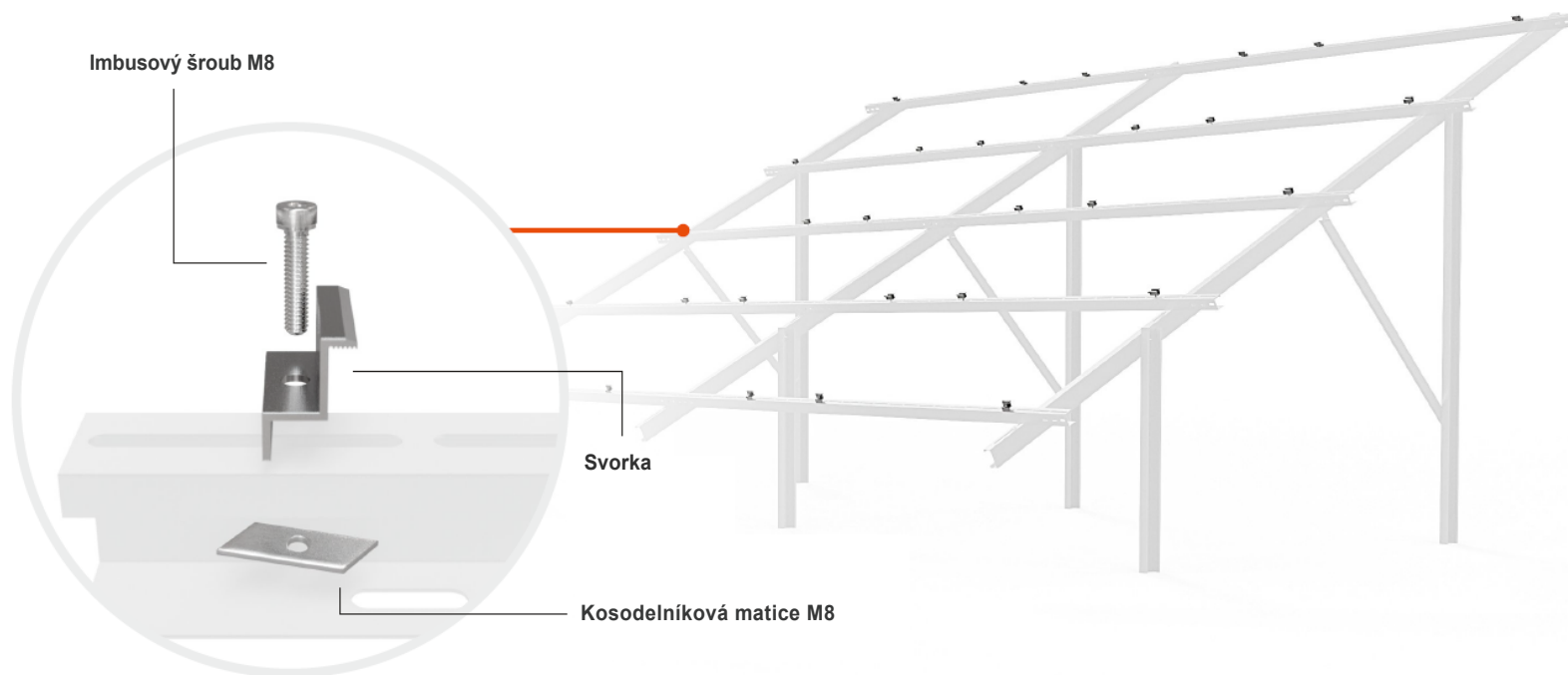

Umístěte svorky na příčnky prostřednictvím oválných otvorů pro šrouby o průměru 9 mm na horní straně nosníku, šroubů s hlavou M8 a matic kosočtvercového tvaru.



## 7. INSTALACE FOTOVOLTAICKÝCH PANELŮ

NEJ  
PANELY

MONTÁŽNÍ NÁVOD



Umístěte panely na připravenou konstrukci postupným dotahováním svorek. Svorky by měly být umístěny na správnou šířku panelu, jak je uvedeno v návodu k instalaci fotovoltaického panelu.